

ROTADAIRON®

RD 145

ENFOUISSEUR POUR MICRO-TRACTEUR

PRÉPARATION DU
SOL

ENGAZONNEMENT

REGARNISSAGE

DEFEUTRAGE -
SPIKING

BROYAGE



MADE IN FRANCE

ENFOUISSEUR POUR MICRO-TRACTEUR

RD 145

Fonctions de l'enfouisseur RD 145

Ce préparateur de sols et enfouisseur est destiné aux micro-tracteurs. Il permet la création ou la rénovation d'espaces verts en préparant le lit de semences avant l'engazonnement. La machine est multi-usage, elle permet de fraiser, d'enfourir (pierres, débris, herbes ...), de niveler, de malaxer et de rouler la surface. L'utilisation se fait en direct ou sur un terrain préalablement décompacté en profondeur et débarrassé des grosses pierres.

Qualité de service

Un stock de pièces détachées important est maintenu en permanence à notre usine. Nos partenaires disposent d'outils online et accèdent très rapidement aux informations constructeur.

Maintenez la qualité et la performance de votre Rotadairon® en utilisant exclusivement des pièces d'origine.

- 1 Rotor surdimensionné
- 2 Lames anti-semelle (Brevet Rotadairon®)
- 3 Doigts de grille de sélection
- 4 Limiteur de couple à bain d'huile à l'extrémité du rotor
- 5 Principe de préparation de sol
- 6 Réglage de la profondeur de travail
- 7 Lame niveleuse
- 8 Option : Déplacement hydraulique du châssis rouleau métal déployé
- 9 Option : Châssis rouleau disques crénelés fonte
- 10 Option : Semoir inox à distributeur à cannelures

Machine	RD 145
Largeur de travail	1500 mm (59")
Largeur totale	2005 mm (79")
Poids avec rouleau métal déployé	515 Kg (1135.3 lb)
Tracteur : Puissance requise	30 - 50 CV
Tracteur : Largeur de voie maxi	1,54 mètres (60" 5/8)
Profondeur de travail (maxi)	140 mm (5" 1/2)
Diamètre extérieur du rotor	400 mm (15" 3/4)
Réglage de profondeur	Appui sur rouleau arrière réglable par vérins à vis
Nombre de lames	48
Espacement entre doigts de grille	20 mm (4/5")
Attelage 3 points	Catégories 1 & 2
Vitesse de prise de force	540 tr/min
Vitesse d'avance tracteur	0.8 à 1,5 Km/h (0.5 to 0.9 mph)
Transmission	Boîtier renvoi d'angle + Chaîne à bain d'huile
Sécurité	Limiteur de couple à bain d'huile à l'extrémité du rotor
Dimensions de transport L x L x H	1920 mm x 1570 mm x 1065 mm (75" 1/2 x 61" 3/4 x 42")
Poids avec rouleau disques fonte	615 Kg (1355.8 lb)
Options	- Déplacement hydraulique du châssis rouleau métal déployé - Châssis rouleau disques crénelés fonte - Semoir inox à distributeur à cannelures : SMC 145 - Semoir inox à gazon gravitaire : SG 145

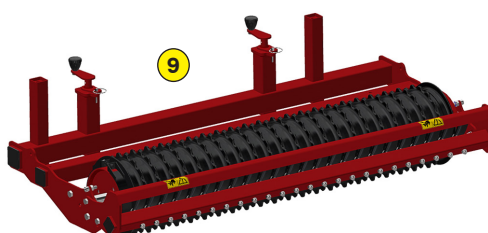
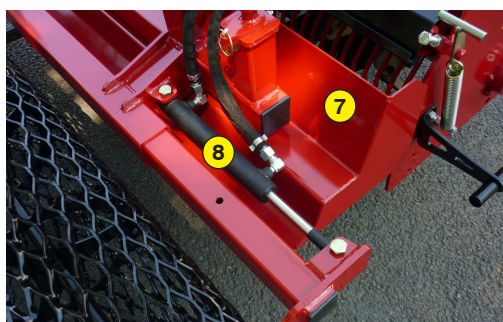
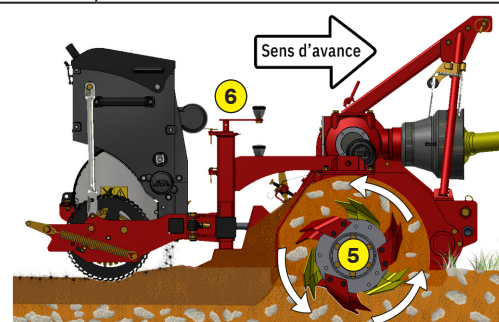
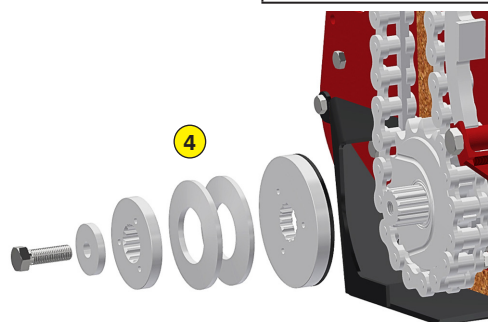
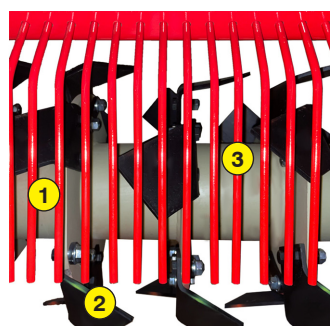

ROTADAIRON
Départementale 92 - Les Hunaudières
72230 Mulsanne - France
Email : contacts@rotadairon.fr
Tel : (33) 2 43 422 422



www.rotadairon.fr